

VETON TWO (plug)

Manual

NL | EN | FR

For the most recent version of this manual check our website.
Do not discard this manual, it contains your device's serial number.



VETON

Charging masterpieces.

FR

Avant-propos.

Tout d'abord, nous vous remercions d'avoir acheté un point de charge Veton Two. Nous sommes fiers de notre savoir-faire et nous espérons que vous l'apprécierez tout autant.

Veuillez lire attentivement le mode d'emploi. Il contient, outre les informations essentielles sur l'installation et l'utilisation, des informations importantes sur la sécurité, ainsi que le numéro de série du point de charge Veton Two.

Notre produit étant une application et un assemblage de systèmes électriques, cette installation doit être réalisée par un installateur compétent. Pour cette raison, il est également fortement déconseillé de démonter l'assemblage déjà réalisé par Veton.

Une installation ou un (ré)assemblage incorrect peut entraîner, entre autres, des courts-circuits, un incendie et/ou de la fumée, ainsi que de graves blessures corporelles. Veton ne peut être tenu responsable des dommages causés aux personnes, animaux et les objets résultant du non-respect des exigences du présent manuel.

Veton se réserve le droit d'apporter toute modification au produit (et/ou à ses caractéristiques techniques), ainsi qu'aux instructions d'utilisation et/ou d'installation, à tout moment et sans préavis.

En cas de doute, contactez toujours un professionnel ou un distributeur de produits Veton.

1. Dispositions générales

Objectif du document.

Ce manuel d'utilisation et d'installation fait partie du produit et contient des informations permettant à l'utilisateur d'utiliser en toute sécurité le point de charge Veton Two et à l'électricien agréé de l'installer en toute sécurité.

Traitement de ce mode d'emploi.

- Lisez le mode d'emploi et d'installation avant d'installer et de mettre en service le point de charge Veton Two.
- Conservez ce manuel à portée de main.
- Transmettez ce manuel à un propriétaire ou un utilisateur ultérieur de la station de charge (ce document contient le numéro de série).

Utilisation réglementaire.

La station de charge Veton Two est adaptée à la recharge des véhicules électriques conformément à la norme IEC 61851-1, mode de charge 3. Dans ce mode de charge, la station de charge assure que:

- La tension est activée uniquement lorsque le véhicule est correctement connecté ;
- Le courant maximal est ajusté.
- Le convertisseur CA/CC est situé à l'intérieur du véhicule.

Utilisation de symboles et mise en évidence.



Danger.

Danger à haut risque qui, s'il n'est pas évité, peut entraîner la mort ou des blessures graves.



Indication.

Cette indication signale une particularité technique ou un dommage éventuel du produit.

Garantie et responsabilité.

Veton n'est pas responsable des défauts et des dommages qui peuvent être attribués au non-respect des instructions d'utilisation et d'installation. Cette exclusion de responsabilité s'applique en particulier à:

- Utilisation inappropriée.
- Installation et mise en service par un électricien non autorisé.
- Réparations non effectuées par un centre de service Veton.
- Utilisation de pièces de rechange non originales.
- Conversion de l'appareil sans l'autorisation explicite de Veton.

2. Sécurité

Général.

Le point de charge ne peut être utilisé que par des personnes âgées de plus de 18 ans.

La borne de recharge Veton Two a été développée, fabriquée, testée et documentée conformément aux règles de sécurité et d'environnement en vigueur.

N'utilisez l'appareil que dans un état techniquement parfait. Les défauts qui portent atteinte à la sécurité des personnes ou de l'appareil doivent être éliminés immédiatement par un électricien agréé, conformément aux réglementations nationales en vigueur. La signalisation dans le véhicule peut différer de cette description. Pour cela, il faut toujours lire et respecter le mode d'emploi du constructeur du véhicule concerné

Instructions générales de sécurité. ⚠

- Tensions dangereusement élevées dans l'appareil.
- Avant de l'utiliser, vérifiez que la station de charge ne présente pas de dommages optiques. N'utilisez pas la station de charge si elle est endommagée.
- L'installation, le raccordement électrique et la mise en service de la station de charge ne peuvent être effectués que par un électricien agréé.
- Ne retirez pas les marquages, les symboles d'avertissement et la plaque signalétique de la station de charge.
- Le port de charge ne doit être remplacé que par un électricien agréé, conformément aux instructions.
- Il est strictement interdit de connecter d'autres appareils à la station de charge.
- Quand le port du charge n'est pas utilisé, veillez à ce que c'est couverte.
- Veillez à ce que le câble de charge et le coupleur de charge soient protégés contre les risques d'écrasement, de coincement et autres dangers mécaniques.
- Si la station de charge ou le port du charge sont endommagés, informez-en immédiatement le centre de service. N'utilisez plus la station de charge.
- Aucune personne ne doit se trouver dans le véhicule pendant le processus de charge.
- Protégez le port du charge de tout contact avec des sources de chaleur externes, de l'eau, de la saleté et des produits chimiques.
- Ne prolongez pas le câble de charge avec une rallonge ou un adaptateur pour le connecter au véhicule.
- Retirez le câble de chargement uniquement en tirant sur le coupleur de chargement.
- Ne nettoyez jamais la station de charge avec un nettoyeur haute pression ou un appareil similaire.
- Coupez l'alimentation électrique externe avant de nettoyer le point de charge.
- Veillez à ce que seules les personnes ayant lu ce mode d'emploi aient accès à la station de charge.

Instructions de sécurité pour l'installation. ⚠

- L'installation et le raccordement de la station de charge ne doivent être effectués que par un électricien agréé.
- Utilisez uniquement le matériel de montage fourni.
- Le concept de sécurité de Veton Two est basé sur un système de mise à la terre qui doit toujours être garanti. L'électricien agréé doit s'en assurer lors de l'installation.
- N'installez pas la station de charge dans un environnement explosif (zone Ex).
- Installez la station de charge de manière à ce que le câble de charge ne bloque pas le passage.
- N'installez pas la station de charge dans des environnements contenant de l'ammoniac ou de l'air contenant de l'ammoniac.

- N'installez pas la station de charge à un endroit où elle pourrait être endommagée par la chute d'objets (par ex. tambours de câble ou pneus).
- N'installez pas la station de charge à proximité d'installations qui projettent de l'eau, par exemple des lave-autos, des nettoyeurs à pression ou des tuyaux d'arrosage.
- Installez la station de charge de manière à éviter que des véhicules ne s'y engagent par inadvertance et ne l'endommagent. Si des dommages ne peuvent être exclus, prenez des mesures de protection.
- Si la station de charge est endommagée pendant l'installation, elle doit être mise hors service. Elle doit être remplacée.

Consignes de sécurité pour le raccordement électrique. ⚠

- Vous devez tenir compte des exigences légales locales relatives aux installations électriques, à la protection contre les incendies, aux règles de sécurité et aux voies d'évacuation sur le lieu d'installation prévu.
- Assurez-vous que les connexions électriques sont hors tension avant de raccorder la station de charge à l'électricité.
- Lors de la première mise en service de la station de charge, ne connectez pas encore de véhicule.
- Veillez à utiliser le bon câble de connexion pour le raccordement au secteur.
- Ne laissez pas la station de charge sans surveillance lorsque le couvercle d'installation est ouvert.
- N'installez pas la station de charge sans un cadre d'installation.
- Observez les notifications éventuelles au gestionnaire de réseau.

Instructions de sécurité pour la mise en service. ⚠

- La mise en service de la station de charge ne doit être effectuée que par un électricien agréé.
- Le raccordement correct de la station de charge doit être vérifié par l'électricien agréé avant la mise en service.
- Avant de mettre en service la station de charge, vérifiez que le câble de charge, le coupleur de charge et la station de charge ne présentent pas de dommages optiques. Il est interdit de mettre en service une station de charge endommagée ou une station de charge avec un port de charge endommagé.

3. Étendue de la livraison

Contenu de l'emballage du boîtier

- 1 x station de charge Veton Two
- 1 x plaque de base Veton Two (plug) (y compris 4 x vis de fixation - M8 x 10)
- 2 x ancrage pour béton - M10 x 200 (si livré sans base en béton)
- 2 x vis sans tête - M8 x 20
- 2 x écrou hexagonal à bride - M10 (si livré sans base en béton)
- 4 x vis à tête cylindrique à six pans creux (6 x si livré avec base en béton) – M10 x 12
- 2 x boîte de gel BBC Cellpack EasyCell®

Contenu de la boîte d'installation

- 1 x Veton Components Cabinet (composants disponibles séparément sur demande)

4. Spécifications techniques



Automate de charge

Phoenix Contact Charx SEC Series
SEC-3XXX / SEC-1000



Connectivité

Ethernet, MQTT, Modbus TCP/RTU, REST API
Connexion 4G/2G optionnelle



Spécifications de charge

Capacité de charge mode 3 / 3,7 - 13,5kW
3 x 400V+N (16A - 20A par phase)



Protection de surcharge

Équilibrage dynamique de charge



Application web

Application web intégrée pour gérer
les sessions de charge



Sortie de charge

2x câble intégrée avec connecteur type 2
2 x 20A, longueur utile de 4 mètres



Compatibilité OCPP

Connectez avec fournisseur de choix
Moniteurs certifié MID en option requis



Surveillance de l'énergie (en option)

2 x moniteur certifié MID
Calcul des coûts de transaction



Authentification

Intégration RFID en option



Plateforme ouverte

Pour vos propres applications
PLC Next based



Détection de courant résiduel

Protection courant résiduel intégrée
6mA DC / 30mA AC



Dimensions

1152 x 209 x 186 mm
H x L x P



Boîtier de composants

A intégrer dans la installation électrique
600 x 315 x 155 mm



Câble

2 x 5G 4mm² + 8 x 0.34mm² (CAT 7 SFTP)
Entre composants et chargeur

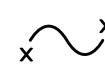

Distance de câble max.

100 mètres
Entre composants et chargeur



Éclairage ambiant

Veilleuse LED
Contrôle séparé possible



Boîtier de chargeur

Acier enduit de poudre & aluminium



Niveau de protection

IP65 / IK10

5. Installation

Ce manuel décrit l'installation (de base) d'un point de charge Veton Two. Pour des raisons allant de la durabilité à la modularité, le point de charge proprement dit et les composants de charge électrique sont séparés. La borne de recharge est installée à portée du ou des véhicules, les composants de recharge sont placés dans une armoire d'installation, ou une autre armoire compatible avec les rails DIN.

La description de l'installation dans ce chapitre se limite à l'emplacement du point de charge et au raccordement aux composants de charge électrique mentionnés ci-dessus (via des câbles préfabriqués). Le raccordement de l'infrastructure de charge à l'installation électrique actuelle est possible de plusieurs manières, et doit être effectué avec le jugement professionnel d'un électricien expérimenté.

Outils et matériaux nécessaires.

- Le béton rapide*
- Clé à douille ou clé à fourche
- Clé à douille / attachement de clé à douille - 8 mm
- Clé à douille / attachement de clé à douille - 15 mm
- Clé Allen - 2,5 mm (incluse dans la boîte de gel BBC Cellpack EasyCell®)
- Clé Allen - 3 mm

* L'installation décrite dans ce manuel utilise du béton rapide à l'installation. Des méthodes alternatives sont possibles.



1. Câblage.

Une infrastructure de recharge qui fonctionne bien commence par un câblage adéquat. Assurez-vous que les câbles décrits ci-dessous ont été tirés avant d'installer le chargeur.

Aperçu du câblage Veton® Two (plug):

Installation par défaut

Alimentation électrique

5G 4mm ²	x 2
---------------------	-----

Signal Fils

Control pilot	2
Lumière LED	2

Options facultatives

Signal Fils

Connect package*	4
------------------	---

Exemple : Un Two (plug) avec lecteur RFID nécessite 2 x câble 5G 4mm² et 1 x câble CAT 7 SFTP avec (au moins) 6 fils.

* Lors de la connexion d'un lecteur RFID optionnel / Connect package, les câbles + et - du lecteur RFID peuvent être combinés avec ceux de l'éclairage LED.

Alimentation électrique

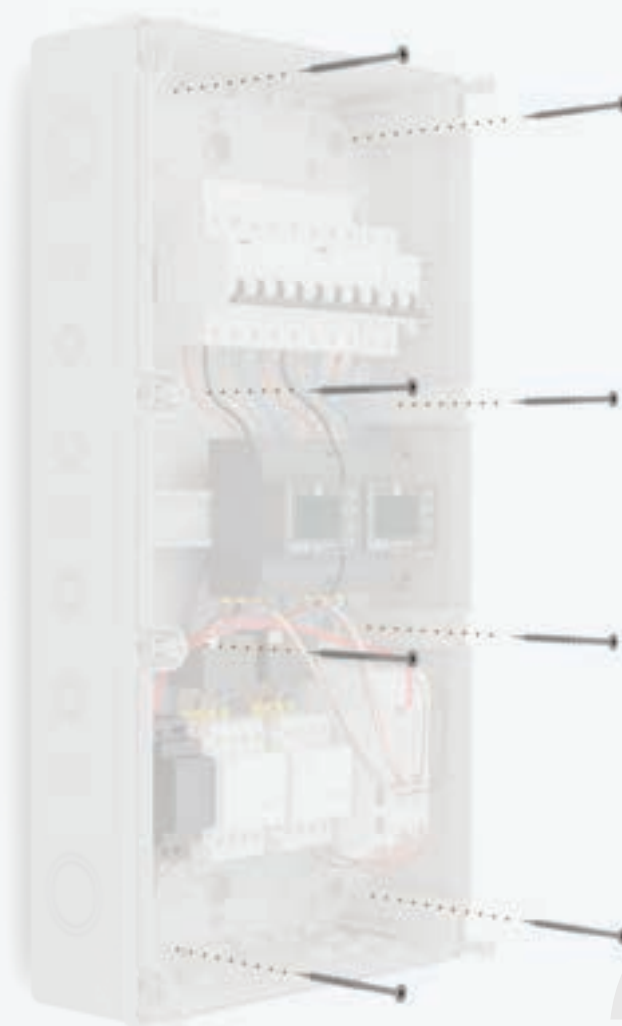

Câbles de charge + CAT 7 SFTP



2

2. Accrochez la boîte à électricité*.

Fixez le boîtier électrique fourni avec les composants de charge à proximité de l'installation électrique de la propriété.

* Cette étape ne s'applique que si vos composants de charge électrique ont été fournis dans une armoire d'installation.

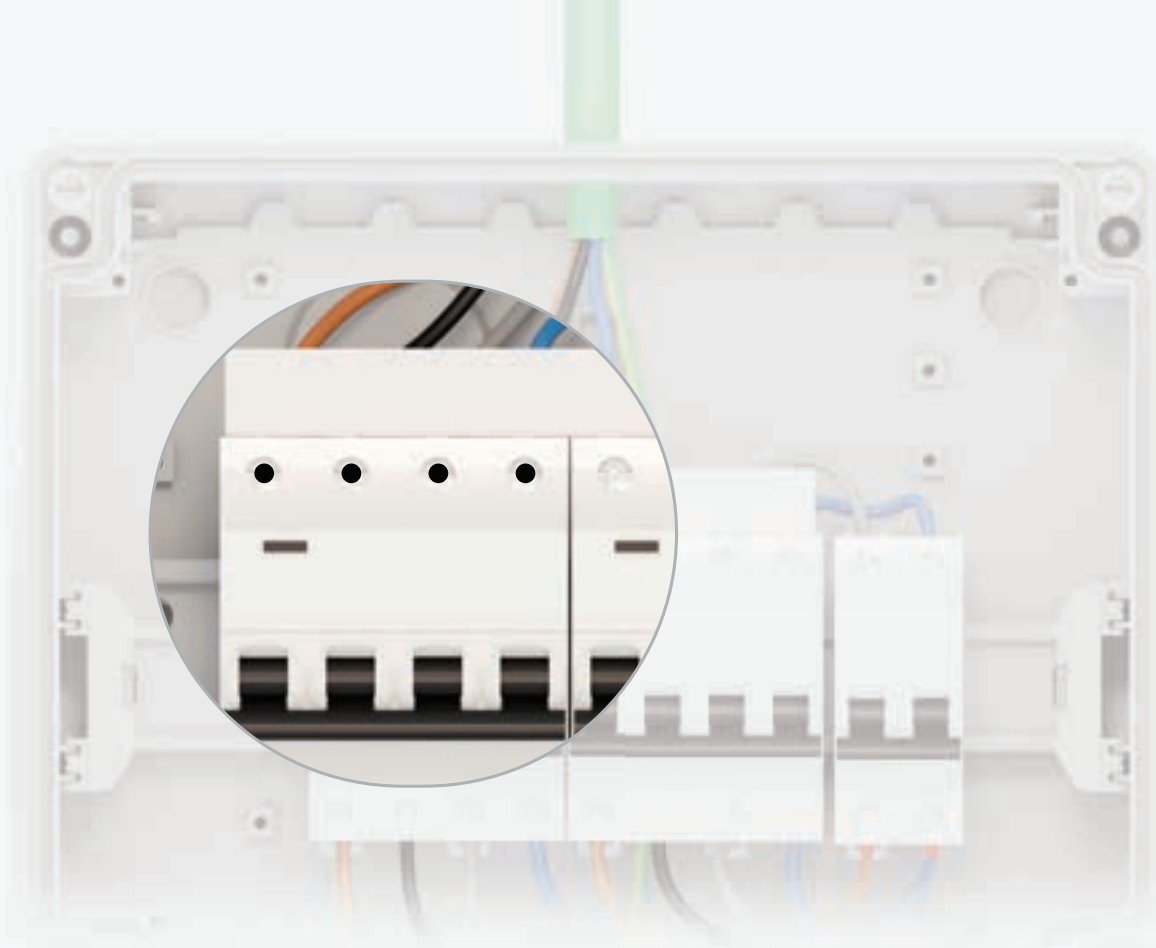

3

3. Alimentation électrique.

Raccorder l'alimentation à la boîte à électricité en connectant les fils au disjoncteur différentiel (utilisant le schéma ci-dessous). Connectez le fils du conducteur de protection à l'une des bloc de jonction pour conducteur de protection. La terre est transmise à l'autre borne de terre via le rail DIN.

Type de connexion	●	●	●	●
3 x 400 + N	L1	L2	L3	N
3 x 230V			L1	L2
1 x 230V			L1	N

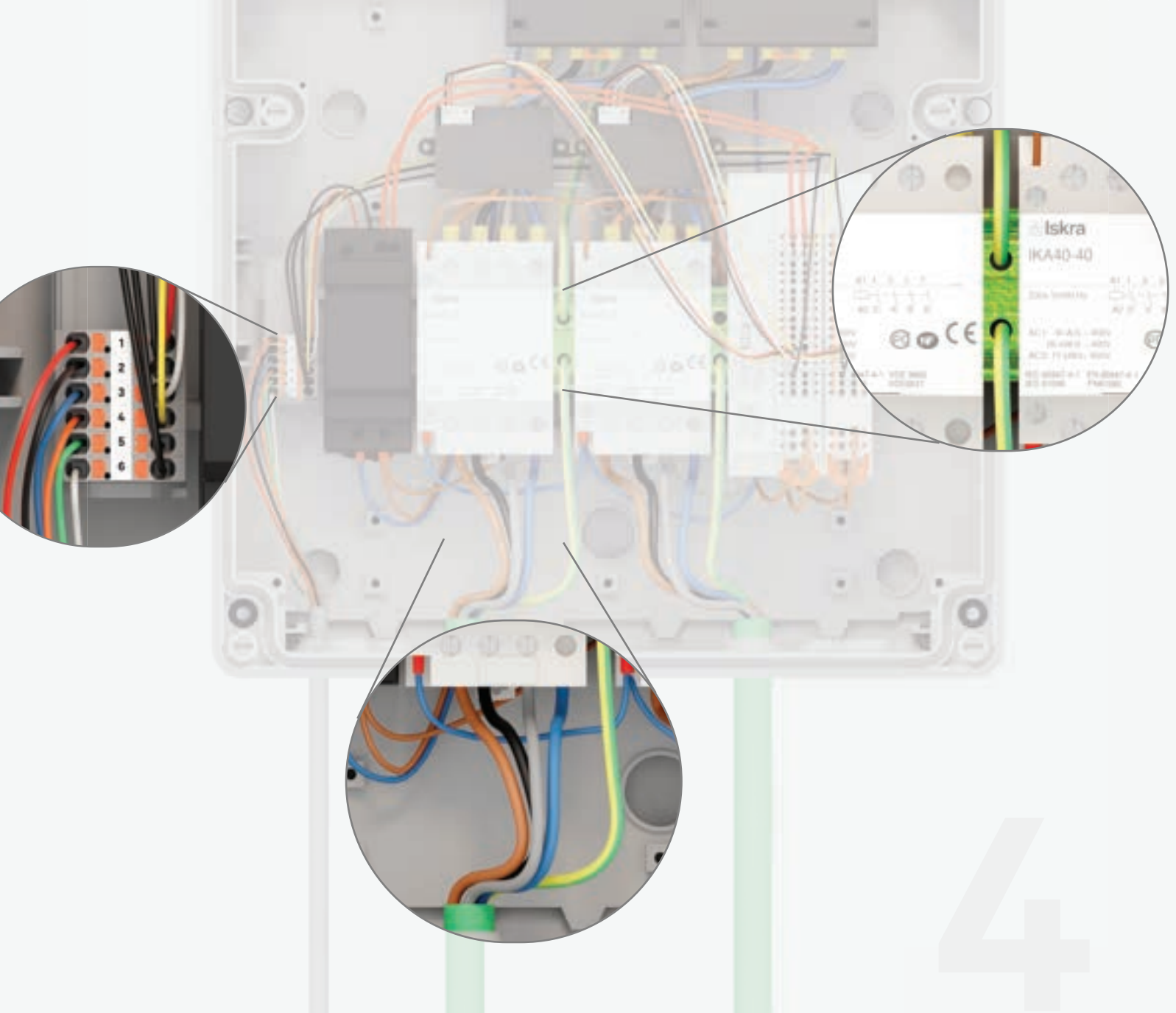

4. Connecter les câbles de charge et le câbles de signal.

Connectez les conducteurs de protection aux blocs de jonction pour conducteurs de protection. Ensuite, connectez le câble de signal en connectant le nombre de conducteurs nécessaires aux blocs de jonction fournis. Veillez à noter les couleurs choisies, car elles seront connectées au chargeur dans le même ordre.

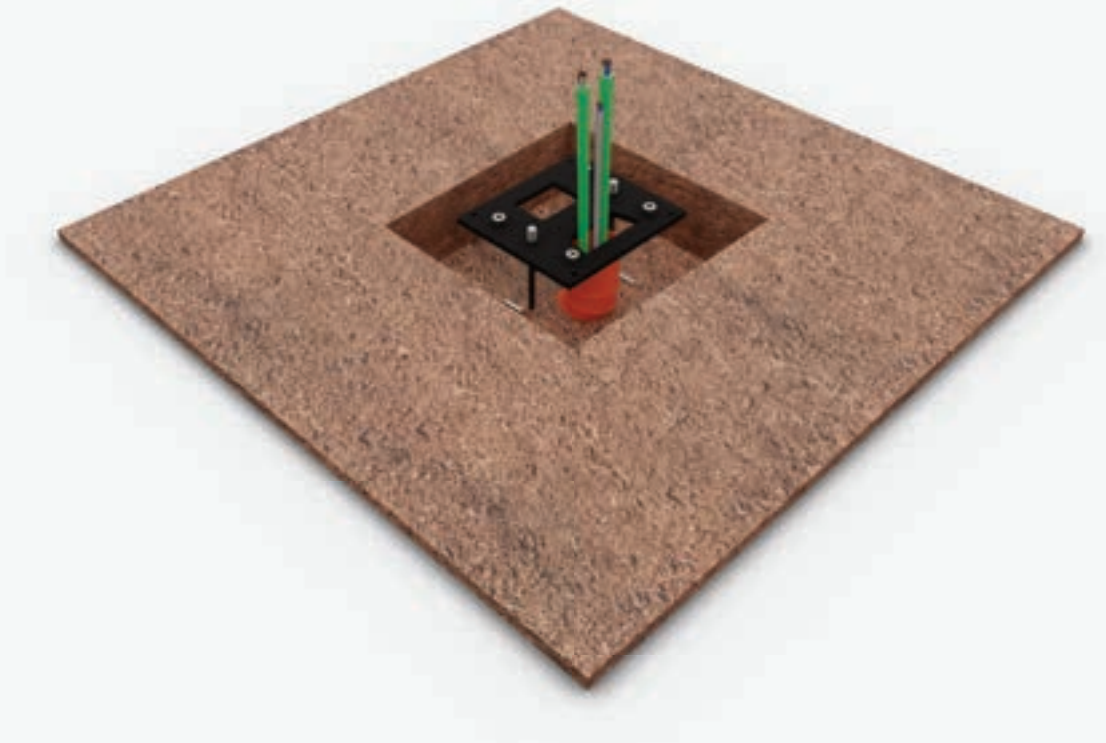

5A

5A. Insérez la plaque de base*.

Placez la plaque de sol avec les ancrages en béton dans la fosse creusée (à portée du ou des chariots). Tirez les câbles déjà préparés à travers l'ouverture avant de la plaque de sol. Assurez-vous que la plaque est stable, utilisez un support supplémentaire à cet effet si nécessaire. Veillez à ce que les câbles soient suffisamment longs (au moins 75 - 100 cm au-dessus de la plaque de sol), les connexions devant être réalisées ultérieurement avec ces câbles.

* Avez-vous une base en béton ? Veuillez passer aux étapes 5C et 5D.

* Il existe plusieurs façons de fixer la plaque de base. Cette méthode garantit une fixation sûre dans la majorité des situations. Les autres méthodes dépendent du substrat et des matériaux utilisés lors de la construction de l'emplacement où sera placé le point de charge.

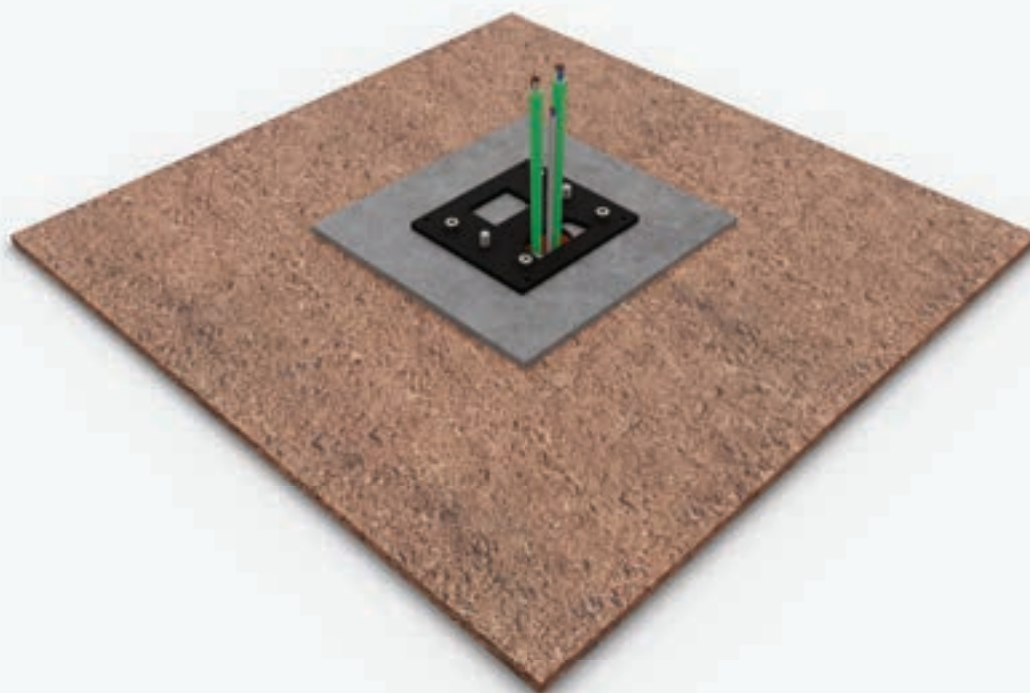

5B

5B. Couler du béton.

Versez la quantité nécessaire de béton à prise rapide pour remplir la fosse creusée. Veillez à ce que la couche de béton s'étende juste en dessous de la plaque de base, et que les ancrages en béton dépassent suffisamment le ciment (20mm - 30mm au-dessus de la plaque de base). Ceci est dû au fait que le reste du point de chargement sera vissé ici. Assurez-vous qu'il y a suffisamment d'espace au-dessus du béton pour que les portes du point de chargement aient suffisamment de place pour s'ouvrir. Autres finitions doivent être effectuées par vous-même.

* Avez-vous une base en béton ? Veuillez passer aux étapes 5C et 5D.

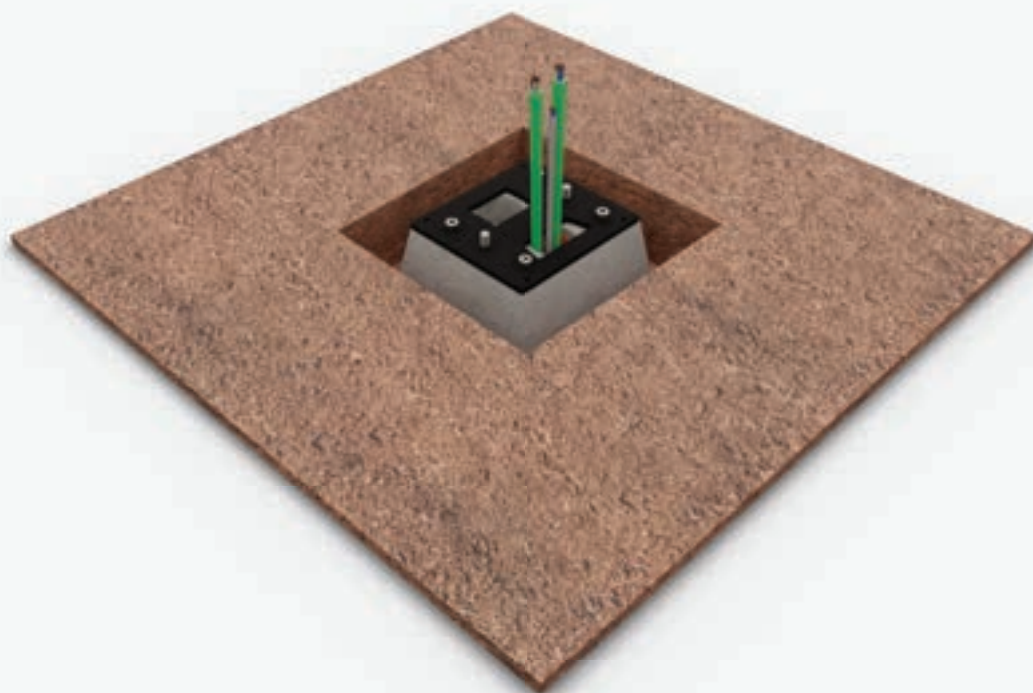

5C

5C. Insérez la base en béton.

Placez la base en béton dans la fosse excavée (à portée du/des véhicule(s)). Tirez les câbles préparés à travers l'ouverture avant de la base en béton, ainsi que la plaque de sol. Veillez à ce que les câbles soient suffisamment longs (au moins 75 à 100 cm au-dessus de la plaque de sol).

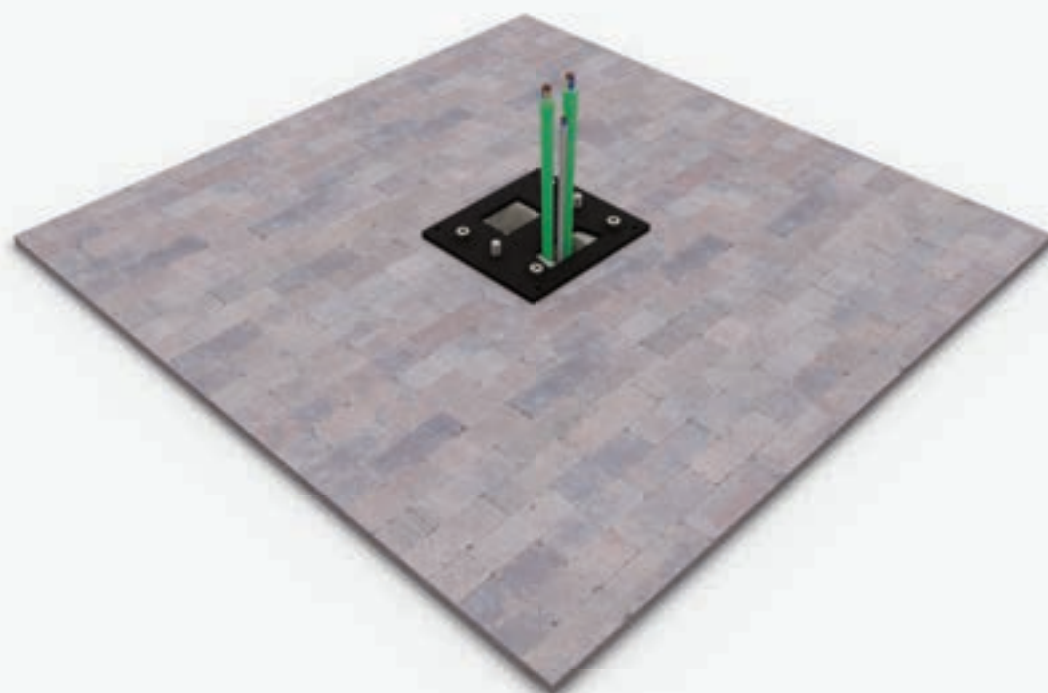

5D

5D. Finitions.

Remplissez le reste de la fosse excavée avec de la terre ou du béton rapide. Les autres finitions doivent être réalisées par vos soins. Veillez à ce que la couche de finition s'étende juste en dessous de la plaque de sol.

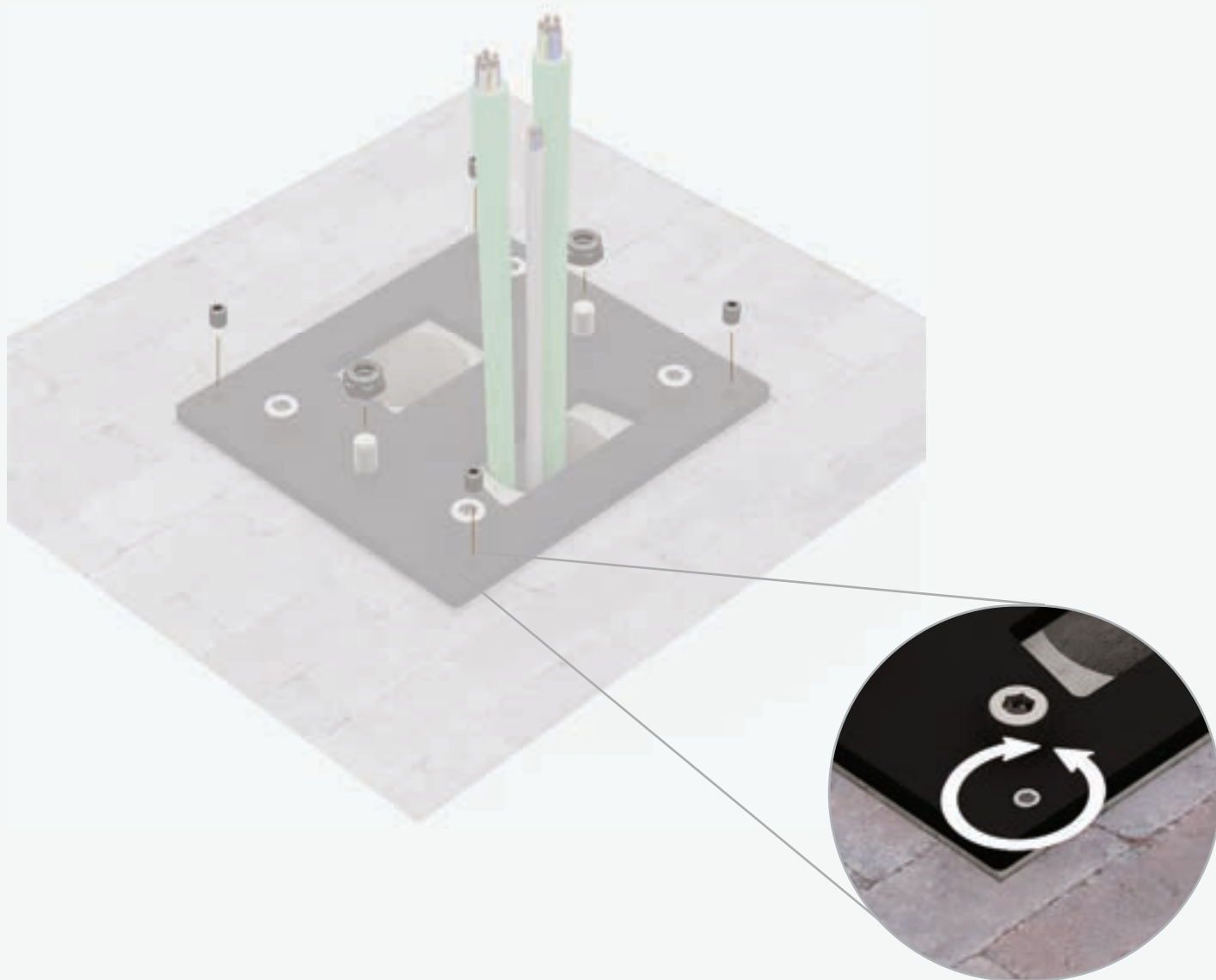

6

6. Fixez la plaque de base et le niveau.

Fixez les 2 écrous (M10) sur les ancrages à béton pour sécuriser la plaque. Réglez les vis de réglage* fournies dans la plaque de base en les serrant ou en les desserrant**. Utilisez un niveau à bulle pour ce faire.

* Si les vis de réglage déjà insérées sont trop courtes, la plaque de base peut être ajustée davantage en vissant les vis de réglage plus longues fournies dans les trous prévus à cet effet.

** Les vis de réglage sont encore accessibles après avoir monté le chargeur en retirant les plaques avant et arrière.

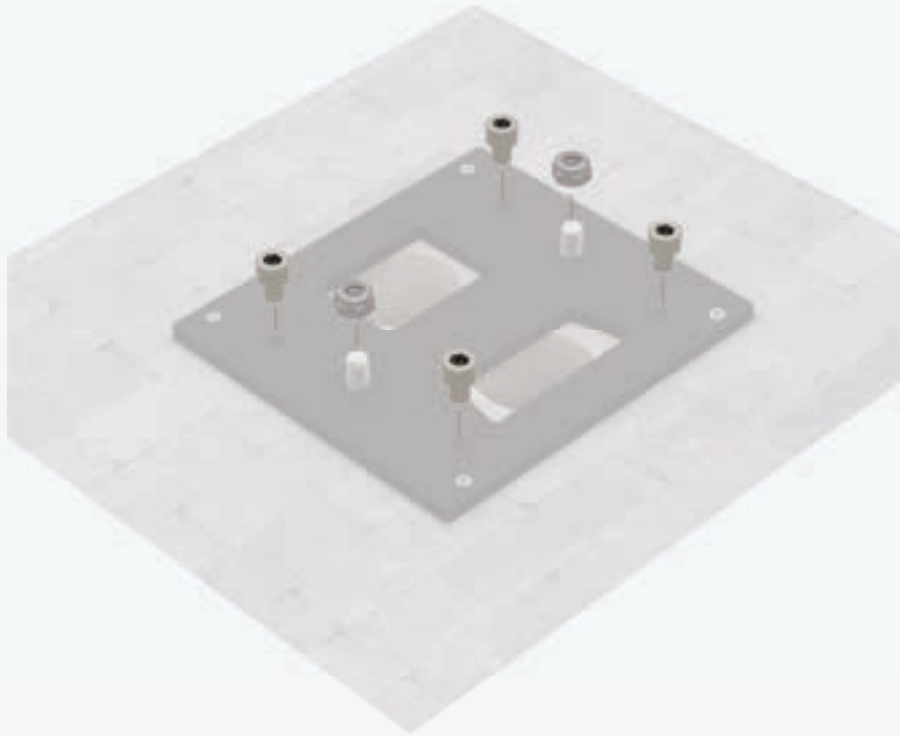

7. Retirez les écrous et les vis M10.

Dévissez les écrous et les vis M10 de la plaque de base, et gardez-les séparés jusqu'à l'étape suivante.

8

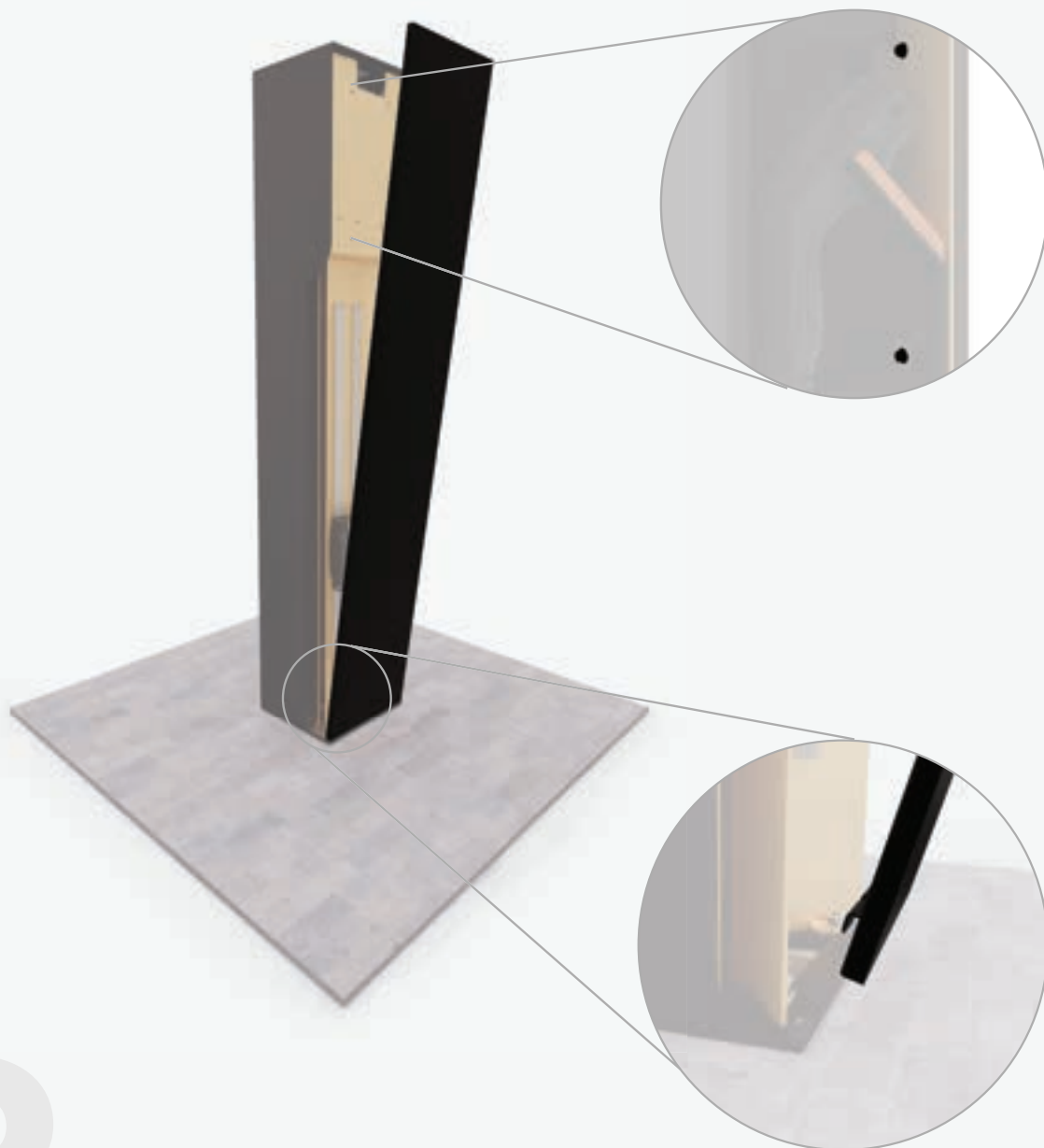

8. Retirez la plaque avant

Retirez la plaque avant en dévissant les 4 écrous (M5) qui la fixent. Ils se trouvent à l'intérieur du chargeur, juste au-dessus et en dessous de la prise du câble de charge. Inclinez la plaque frontale et retirez le crochet de la cavité prévue à cet effet au bas du chargeur. Mettez-le de côté en toute sécurité jusqu'à ce que vous receviez d'autres instructions.



9

9. Placez et fixez Veton Two.

Placez la borne de recharge Veton Two sur la plaque de base. Fixez à nouveau les 2 écrous (M10) aux ancrages à béton (ou 2 x vis à tête cylindrique à six pans creux avant - M10) pour sécuriser le Two. Ensuite, fixez davantage le poteau en revissant les 4 vis (2 x vis à tête hexagonale- M10 + 2 x vis à tête cylindrique à six pans creux avant - M10) dans les trous prévus à cet effet.

10

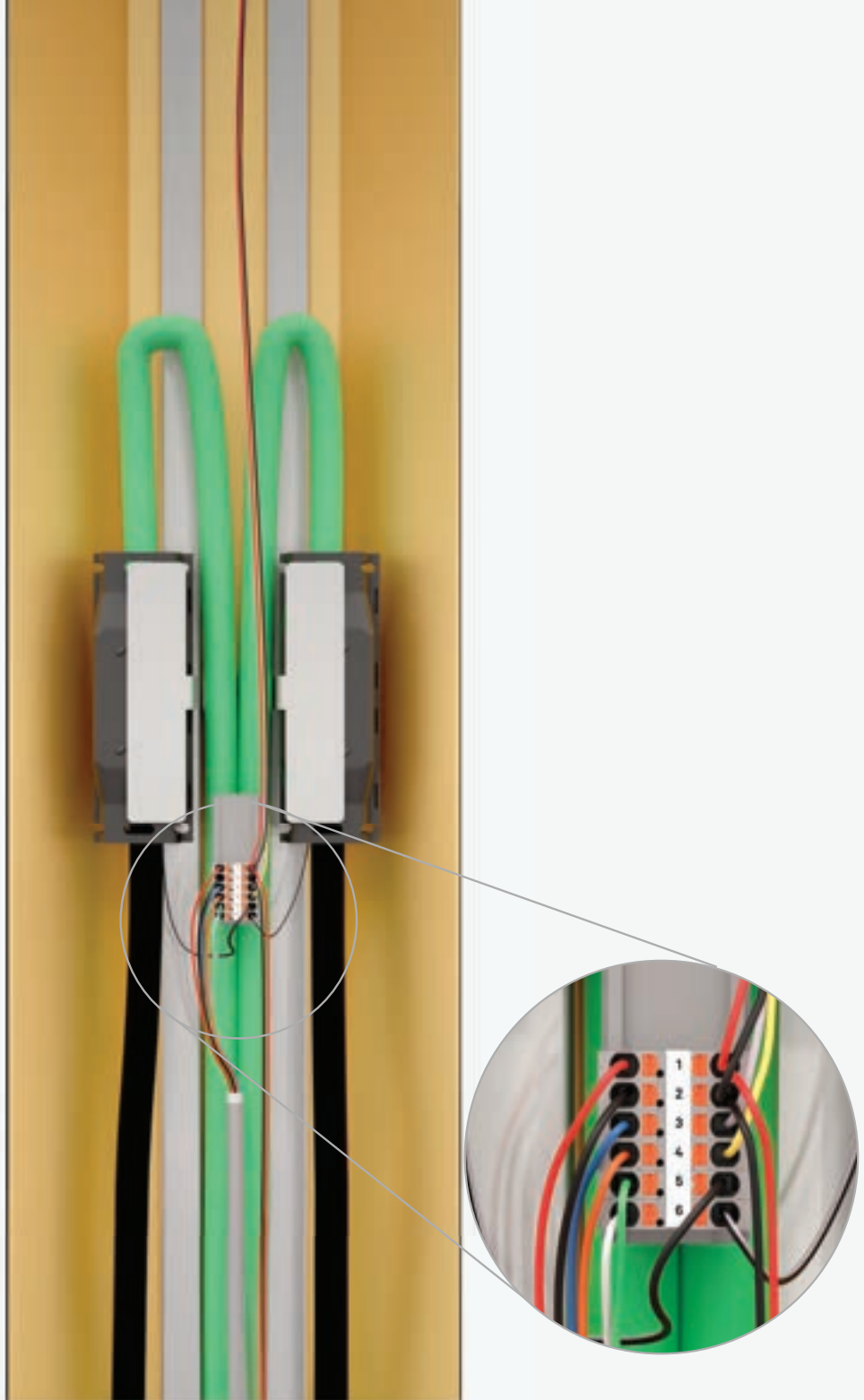

10. Connexions.

Connectez les câbles d'alimentation du contacteur au câbles de charge en vissant les fils correspondants dans les blocs de jonction des boîtes de gel BBC Cellpack EasyCell® fournies.

Placez les blocs de jonction avec les câbles vissés dans les boîtes de gel BBC Cellpack EasyCell® fournies. Fermez-les ensuite jusqu'à ce qu'un clic clair se fasse entendre.

Pour connecter l'éclairage LED, le Control Pilot et le lecteur RFID (en option), des blocs de jonction sont incluses. Ceux-ci ont été précâblés aux bons composants, à la fois dans le chargeur et dans la boîte à électricité. Connectez les conducteurs du câble de signal avec les mêmes couleurs et dans le même ordre qu'à l'étape 4.

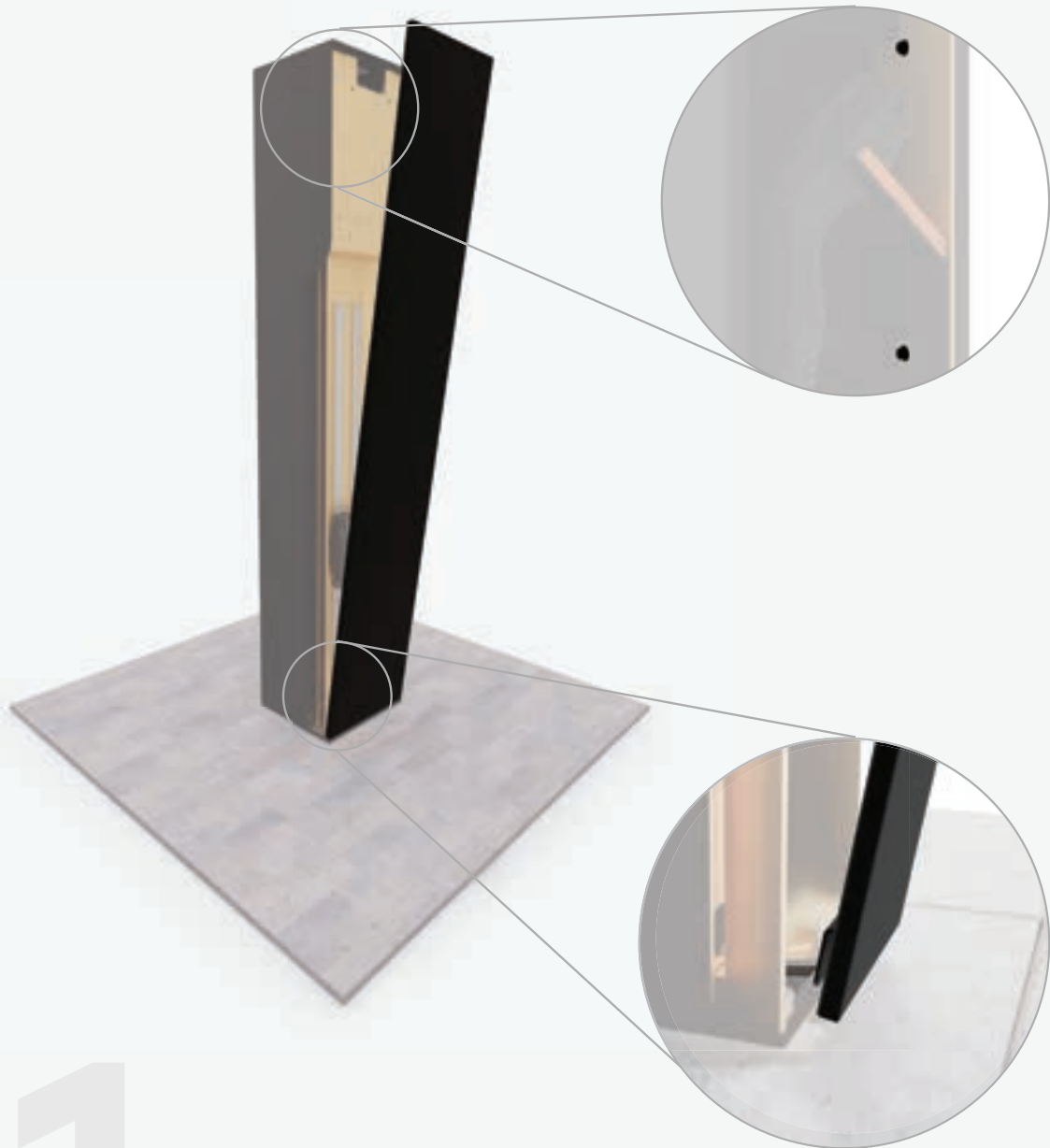

11

11. Fixez la plaque avant.

Placez la plaque avant devant le poteau, en veillant à ce que le crochet soit en bas. Inclinez la plaque avant et placez le crochet dans la cavité prévue à cet effet. Inclinez ensuite la plaque supérieure vers le poteau, en vous assurant que les boulons sont placés dans les trous correspondants. Fixez ensuite la plaque en serrant les écrous (M5) sur les boulons.

ular
g up the charging

10

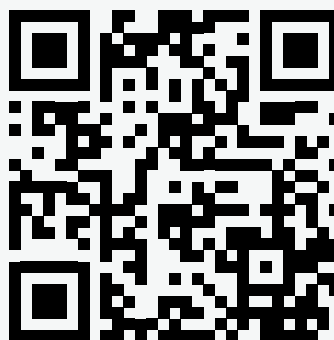

12. Configuration.

Les paramètres de base du contrôleur ont déjà été définis avant la livraison. Accédez à l'interface web du contrôleur en suivant les étapes indiquées à la page suivante.

Ouvrez l'un ou plusieurs des manuels et/ou guides de démarrage rapide sur notre site web en suivant le code QR ci-dessus ou en surfant sur www.veton.be/downloads. Cette page fournit des informations sur la configuration de base des points de charge, l'OCPP, la liste blanche RFID, etc.

Vérifier le câble réseau.

1

Assurez-vous que le contrôleur est connecté au réseau en branchant un câble réseau à un routeur ou à un commutateur d'un côté, et au port ETH0 du contrôleur de charge de l'autre.

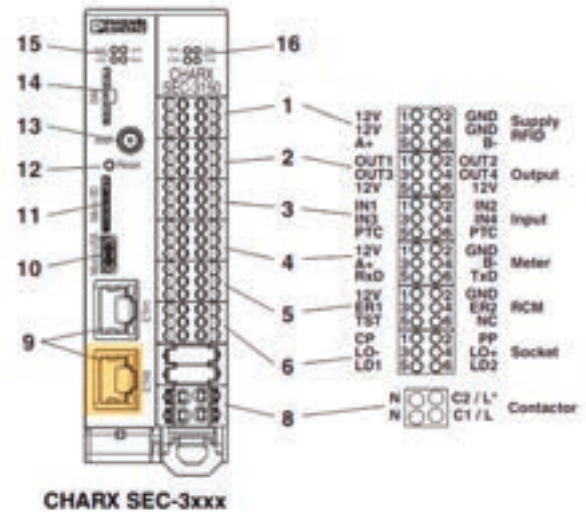

Enclencher le disjoncteur.

2

Attendez environ 5 minutes que le contrôleur ait démarré après avoir mis le disjoncteur sous tension.

Surfez sur l'adresse du contrôleur.

3

Si un serveur DHCP existe dans le réseau, une adresse IP et un nom d'hôte seront automatiquement attribués au contrôleur. Le contrôleur est accessible en surfant sur <http://ev3000.local/>.

En cas de problème, suivez les étapes ci-dessous pour surfer directement sur l'adresse IP du contrôleur.

Exécutez la commande suivante dans Command Prompt (Windows) ou dans Terminal (Mac) pour effectuer un ping sur le nom d'hôte.

```
> ping ev3000.local -4 (Windows)  
> ping ev3000.local (Mac)
```

Dans cet exemple, l'adresse IP est 192.168.0.172. Surfez sur <http://192.168.0.172/> pour accéder au contrôleur.

Command Prompt

```
Microsoft Windows [Version 10.0.22000.978]  
(c) Microsoft Corporation. All rights reserved.
```

```
C:\Users\jenst>ping ev3000.local -4
```

```
Pinging ev3000.local [192.168.0.172] with 32 bytes of data:  
Reply from 192.168.0.172: bytes=32 time=4ms TTL=64  
Reply from 192.168.0.172: bytes=32 time=2ms TTL=64
```

6. Opération

Votre station de charge Veton Two est installée, inspectée et prête à être utilisée. Cette section du manuel décrit comment utiliser la station de charge, et ce dont il faut tenir compte lors de son utilisation.

- 🔌 Tenez toujours compte des exigences du véhicule avant de commencer à le charger.
- 🔌 Garez le véhicule à la station de charge de manière à ce que le câble de charge ne soit pas tendu.

Commencez à charger



Ouvrez la porte du Two.



Retirez le connecteur de son support.



Insérez le connecteur dans le port de charge de la voiture (à 4 mètres maximum du Two).

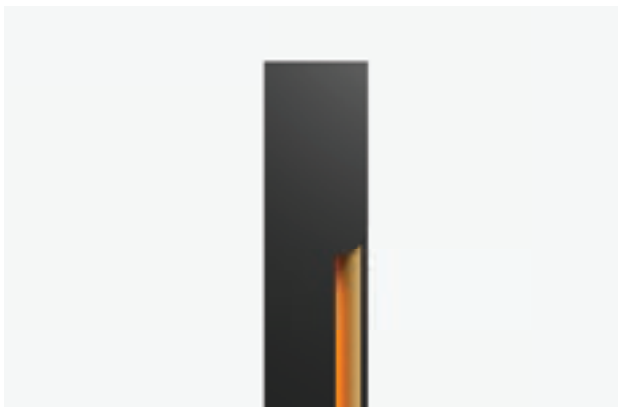

Fermez la porte du Two.



Scannez la RFID (si applicable). Voyez la page 85 pour les différents états et les affichages LED.

États et affichages LED



Les chargeurs Veton Two équipés de l'option 'Connect package' peuvent afficher leur état via un voyant d'état LED. Voyez le tableau ci-dessous pour les différentes indications d'état possibles, tant pour le démarrage d'une session de charge que pour les notifications fréquentes d'état et d'erreur.

État	Affichage LED	Type & durée
Démarrer une session de charge		
Point de recharge disponible, pas de véhicule connecté		Allumée en continu
Véhicule connecté, en attente d'authentification		Clignoter (1 sec)
Carte RFID acceptée		Allumée (1 sec)
Demande d'authentification en cours		Clignoter (0.5 sec)
Véhicule connecté, charge active		Fondu enchaîné (4 sec)
Autres notifications de statut et d'erreur		
Véhicule connecté, charge terminée		Allumée en continu
Carte RFID non acceptée		Allumée (1 sec)
Véhicule connecté, charge suspendue (véhicule)		Fondu enchaîné (3 sec)
Véhicule connecté, charge suspendue (borne de charge)		Fondu enchaîné (0.5 sec)
(OCPP) backend en ligne, bornes de charge disponibles		Fondu enchaîné (2 sec)
(OCPP) backend hors ligne, bornes de charge indisponibles		Clignoter (1 sec)
Borne de charge réservée		Clignoter (1 sec)
Borne de charge hors ligne et indisponible (erreur)		Allumée en continu

Visitez www.veton.be/support pour trouver des solutions aux problèmes courants et notifications.

Arrêter le chargement



Interrompez le processus de charge du côté du véhicule et retirez le connecteur (cette étape est spécifique au véhicule).



Ouvrez la porte du Two.



Insérez le connecteur dans le berceau du Two. Assurez-vous que le câble est entièrement inséré dans le boîtier.



Fermez la porte du Two.

7. Composants de charge

Un Veton Two (plug) borne de recharge se compose d'un ensemble de composants électriques. Le tableau ci-dessous présente les pièces intégrées dans un modèle standard Veton Two (plug) (avec **deux** points de charge). En outre, l'ensemble des composants est indiqué pour une configuration comprenant **N** points de charge*.

Fabricant	Modèle	Référence (fabricant)	Quantité (Veton Two)	Quantité (N points de charge)**
Boîte d'électricité				
Spelsberg	AK 28 Plus	73362801	2	-
ISKRA	KAFI4 A C20/0,03	786.100.932	2	N
ISKRA	IKA40-40/230V50/60Hz	30.045.518	2	N
ISKRA	RI52 C6	786.091.118	1	1
Phoenix Contact	EEM-EM357-EE	1311985	2	N
Degson	DS10-PE	11040000009	2	N
Phoenix Contact	Charx SEC-3000	1139022	1	1
Phoenix Contact	Charx SEC-1000	1139034	1	N-1
Western Automation	RCM14-03	RCM14-03	1	N
YingJiao	YSD60S Series	YSD60S-1204500	1	1
Pointe de recharge				
Phoenix Contact	Charx RFID/NFC-PCB	1391227	1	1 par borne de recharge
BBC Cellpack	Easycell 3V	389677	2	N

* Maximum de 12 points de charge par circuit.

** Exemple : Pour 3x Veton Two (plug), 1x Phoenix Contact SEC-3000 est fourni et 5x Phoenix Contact SEC-1000.

8. Déclaration de conformité

Informations du fabricant

Veton BV
Boomsesteenweg 78/10
2630 Aartselaar
Belgique

Déclare la conformité du produit:

Stations de charge Veton type One, Two, Wall and Wall+

Conformément aux directives européennes:

Directive basse tension 2014/35/EU
Directive CEM 2014/30/EU



Application (harmonisation de la législation):

- ÖVE/EN 61851-1
- NBN EN 61851-1
- NEN EN IEC 61851-1
- SFS-EN 6185
- NF EN IEC 61851-1
- DIN EN 61851-1
- BS EN 61851-1
- CEI EN 61851-1
- NEK-EN-6185-1

Tous les produits répertoriés portent la marque CE.

Duffel, 1 février 2022

A handwritten signature in blue ink, appearing to read 'Brentjens', written over a light blue rectangular background.

Brendan Brentjens, gérant

A handwritten signature in blue ink, appearing to read 'Téblick', written over a light blue rectangular background.

Jens Téblick, gérant

VETON

Charging masterpieces.

Veton BV

Boomsesteenweg 78 / unit 10
2630 Aartselaar
Belgium

www.veton.be
info@veton.be
+32 (0)3 375 51 20

Serial number

Serienummer / Numéro de serie

